

**KELLER**

Instrukcja obsługi  
i montażu



# Pompa elektroniczna obiegowa Experia ECO 25-70-180

Kod produktu: KEL 725255

Deklarujemy z pełną odpowiedzialnością, że:

Maszyna: **Pompa obiegowa**  
Typoszereg: **KELLER Experia ECO**

Nazwa i adres producenta: **Leszczyńska Fabryka Pomp Sp. z o. o.**  
**64-100 Leszno, ul. Fabryczna 15, Polska**  
do której odnosi się niniejsza deklaracja, spełnia zasadnicze wymagania:

**Dyrektywy:**

Dyrektywa maszynowa (Machinery safety)	2006/42/WE
Dyrektywa niskiego napięcia (Low voltage equipment)	2014/35/UE
Dyrektywa kompatybilności elektromagnetycznej (Electromagnetic compatibility)	2014/30/UE
Dyrektywa ekoprojektowa (Ecodesign Directive)	2009/125/WE
Dyrektywa ograniczenia niebezpiecznych substancji (Restriction of hazardous substances)	2011/65/UE i 2015/863

**Rozporządzeń:**

Rozporządzenie Komisji WE dla pomp cyrkulacyjnych (Commission Regulation for circulators) **641/2009 i 622/2012**

**Norm zharmonizowanych:**

PN-EN IEC 60335-1:2024-04/A11:2024-10, PN-EN IEC 60335-2-51:2024-04/A11:2024-06, PN-EN IEC 55014-1:2021-08, PN-EN IEC 55014-2:2021-08, PN-EN 62233:2008, PN-EN IEC 61000-3-2:2019-04/A1:2021-08, PN-EN 61000-3-3:2013-10/A1:2019-10/A2:2022-04, PN-EN 16297-1:2013-04, PN-EN 16297-2:2013-04.

Deklaracja odnosi się wyłącznie do pompy w stanie jakim została wprowadzona do obrotu i nie obejmuje części składowych dodanych przez użytkownika, lub przeprowadzonych przez niego zmian, oraz użytkownika niezgodnego z instrukcją.

Osoba upoważniona do przygotowania dokumentacji technicznej i podpisania deklaracji:

  
Robert Adamczak  
Dyrektor Techniki i Innowacji

Leszno, dnia 23.07.2025 r.

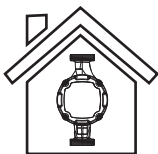

### BEZPIECZEŃSTWO UŻYTKOWANIA PRODUKTU.

W instrukcji zawarto wskazówki dotyczące zasad montażu i użytkowania produktu. Przeczytaj ją przed instalacją, uruchomieniem i użytkowaniem pompy. Instrukcję obsługi należy przechowywać do celów przyszłego użytkowania i konserwacji w określonym miejscu dostępnym dla operatorów.

### POSTĘPOWANIE Z PRODUKTEM.

Prace instalacyjne, konserwacyjne lub serwisowe muszą być wykonywane przez wykwalifikowane, zatwierdzone lub doświadczone osoby w tej dziedzinie.

$Q_{max} 3,7m^3/h$	$1", 1\frac{1}{2}"$ $\frac{3}{4}", \frac{1}{2}"$	1,0 MPa (10 bar)
$H_{max} 7m$	$+2^{\circ}C/+110^{\circ}C$	$1\sim 230V, 50Hz$
	$0^{\circ}C/+40^{\circ}C$	Kl.izolacji H
$IP44$	$<43dB(A)$	$EEl \leq 0,19$
	$< 95\%$ $40^{\circ}C$	

1

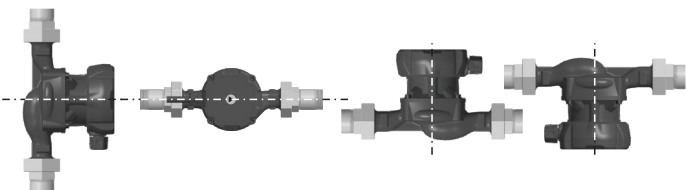

2

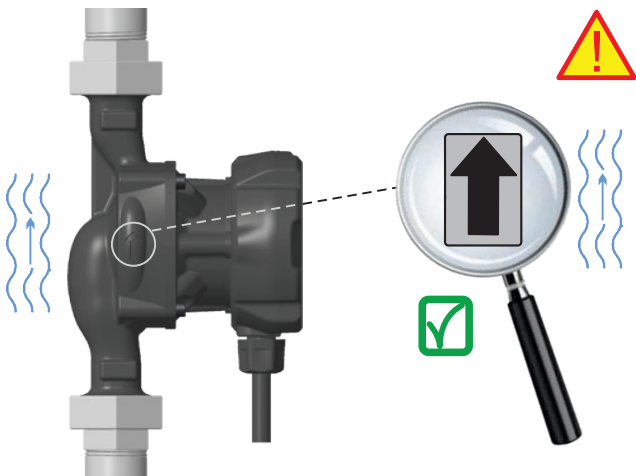

3

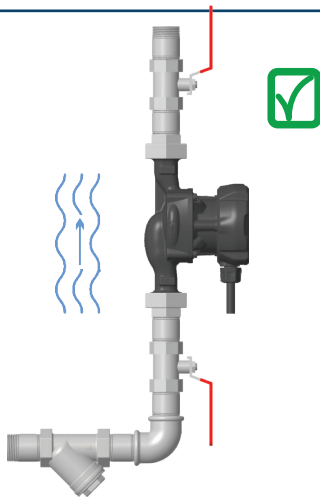

4

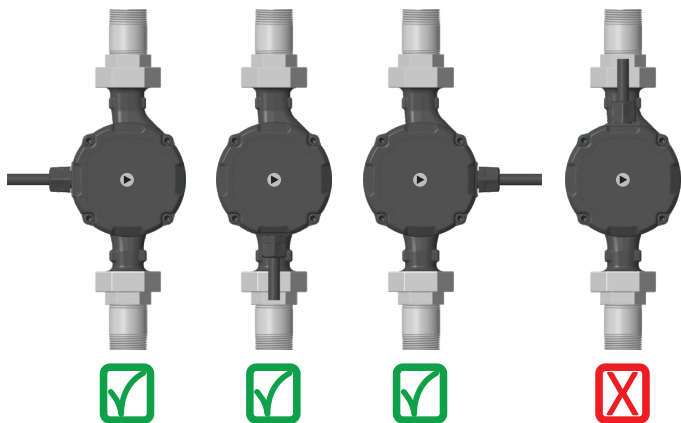

5

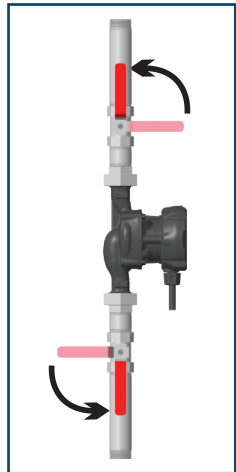
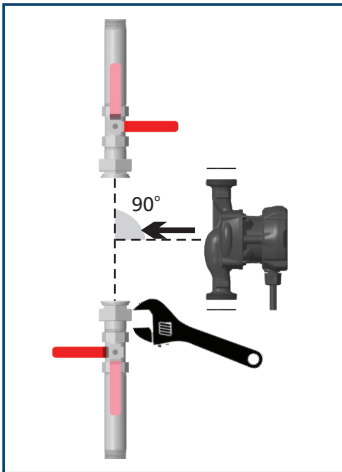
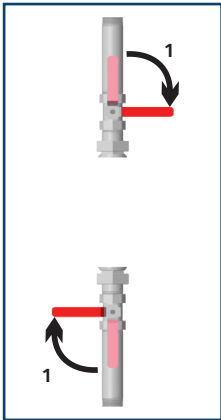

6

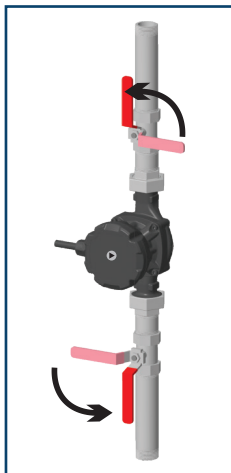
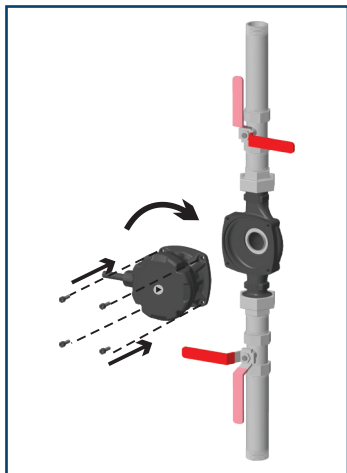
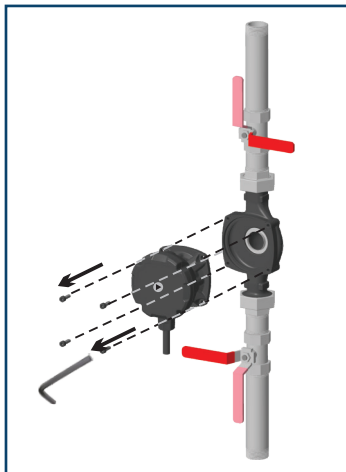
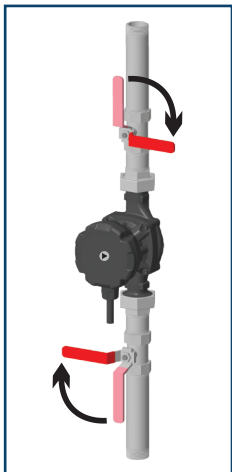

7

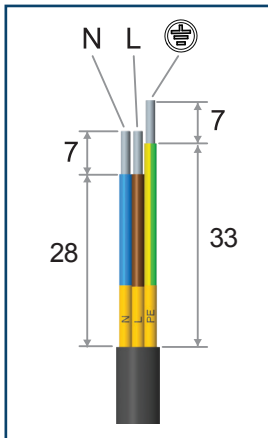

8



9

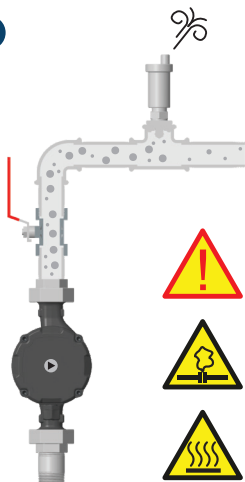

10

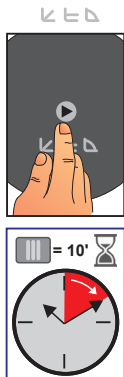

11

Pompy posiadają jeden przycisk  umieszczony na panelu silnika, poprzez jego naciskanie uzyskujemy wybór żądanej charakterystyki i typ regulacji.



Informacja o wyborze odpowiedniego typu regulacji sygnalizowane jest poprzez świecenie jednej z diód  kolorem niebieskim. Wielkość charakterystyki (1, 2 lub 3 charakterystyka) sygnalizowana jest sposobem świecenie odpowiedniej diody tj:

- charakterystyka 1 najniższa - dioda miga raz
- charakterystyka 2 pośrednia - dioda miga szybko dwa razy
- charakterystyka 3 najwyższa - dioda świeci stale
- charakterystyka dodatkowa z optymalną sprawnością - stale świecą się wszystkie diody.

Aby uruchomić tryb ECO należy przytrzymać przycisk nastawy przez 3 sekundy

12

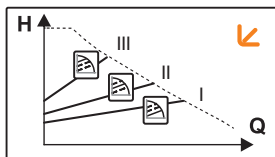
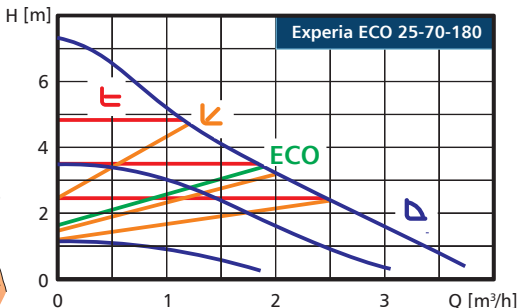

**- Charakterystyka proporcjonalności ciśnieniowa**  
3 charakterystyki dedykowane do instalacji grzejnikowej. Pompa automatycznie dopasowuje wysokość podnoszenia do aktualnego przepływu w instalacji. Wraz ze wzrostem wydajności pompy rośnie wartość wytwarzanego ciśnienia.

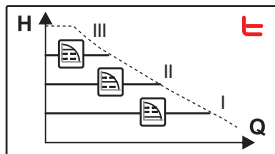

**- Charakterystyka stałości ciśnieniowa**  
3 charakterystyki dedykowane do ogrzewania podłogowego, wysokość podnoszenia utrzymywana jest na stałym poziomie, niezależnie od zmian przepływu w instalacji.

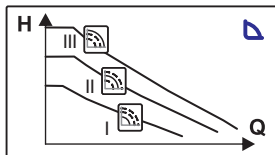



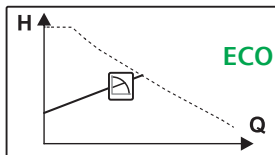



**- Charakterystyka stałobrotowa**  
3 charakterystyki dedykowane do ładowania zasobnika CWU, wybór jednej z trzech nastaw stałej prędkości obrotowej umożliwia uzyskanie typowych charakterystyk jak w tradycyjnej pompie trójbiegowej.



**- Charakterystyka proporcjonalności ciśnieniowa z optymalną sprawnością.**  
1 charakterystyka z optymalną wydajnością. Pompa automatycznie dopasowuje wysokość podnoszenia do aktualnego przepływu w instalacji.

### 13 Przegląd błędów.

Awaria	Przyczyna	Zalecenie
Pompa nie pracuje. Na panelu sterującym nie świeci się żadna z diod LED	Przepalony bezpiecznik	Wymenić bezpiecznik
	Brak zasilania	Sprawdzić przewody zasilające
	Błędne podłączenie	Poprawić podłączenie elektryczne
Trzy diody migają 	Za wysoki prąd silnika	Wyłączyć zasilanie. Odciąć pompę od instalacji, odkręcić 4 śruby mocujące silnik z korpusem pompy. Usunąć zanieczyszczenia z komory wirnika, sprawdzić czy wirnik obraca się
Trzy diody migają dwa razy w sposób szybki 	Pompa zablokowana	Wyłączyć zasilanie. Odciąć pompę od instalacji, odkręcić 4 śruby mocujące silnik z korpusem pompy. Usunąć zanieczyszczenia blokujące wirnik, sprawdzić czy wirnik obraca się
Trzy diody migają trzy razy w sposób szybki 	Awaria sterownika	Przekazać pompę do serwisu
Dwie diody migają 	Za wysokie lub za niskie napięcie	Wyłączyć zasilanie, sprawdzić czy napięcie zasilania znajduje się w zalecanyim zakresie
Dwie diody migają 	Pompa pracuje bez wody lub z bardzo małym obciążeniem	Odpowierzyć instalację. Otworzyć zawory odcinające, zalać instalację wodą, oczyścić filtr siatkowy przed pompą.
Dwie diody migają 	Brak jednej fazy silnika	Awaria sterownika. Przekazać pompę do serwisu
Hałas w instalacji	Powietrze w instalacji	Odpowietrzyć instalację
	Za duże natężenie przepływu	Obniżyć wysokość podnoszenia poprzez przełączenie na stałe ciśnienie
	Za duże ciśnienie tłoczenia	Obniżyć wysokość podnoszenia poprzez przełączenie na ciśnienie proporcjonalne

## **14 GWARANCJA.**

Leszczyńska Fabryka Pomp Sp. z o.o. gwarantuje zgodność wykonania pompy z dokumentacją konstrukcyjną, jej jakość oraz pewność działania, przy założeniu, że wyrób został zainstalowany, jest używany i utrzymywany zgodnie z zaleceniami niniejszej instrukcji obsługi.

W przypadku zaistnienia niedomagań w pracy pompy lub stwierdzenia usterek powstałych z naszej winy, zobowiązujemy się do naprawy lub wymiany pompy na wolną od wad. W takim przypadku, pompę należy dostarczyć do punktu sprzedaży lub bezpośrednio do firmy SBS Sp.z o.o. wraz z dowodem zakupu.

Warunkiem udzielenia gwarancji jest stosowanie się do niniejszej instrukcji obsługi oraz ogólnych zasad postępowania z pompami i silnikami elektrycznymi. Wyłączone z gwarancji są awarie spowodowane wadliwym montażem, podłączeniem i eksploatacją, a w szczególności zawilgoceniem połączeń elektrycznych.

Gwarancja nie wyłącza, nie ogranicza ani nie zawiesza uprawnień kupującego wynikających z niezgodności towaru z zawartą umową.

Gwarancja ważna jest 24 miesiące od daty zakupu przez użytkownika, lecz nie dłużej niż 30 miesięcy od daty wprowadzenia do dystrybucji.

WYPRODUKOWANO DLA:

**SBS Sp. z o.o.**  
**ul. Aleksandrowska 67/93, 91-205 Łódź**  
**[www.grupa-sbs.pl](http://www.grupa-sbs.pl)**

PRZEZ  
Leszczyńska Fabryka Pomp Sp. z o.o.  
ul. Fabryczna 15  
64-100 Leszno  
[serwis@lfp.com.pl](mailto:serwis@lfp.com.pl)